

# Des possibilités infinies grâce aux **technologies** **éprouvées** d'Interroll



**Convoyage**



**Tri**



**Stockage**



**Préparation  
de commandes**



# Fournisseur mondial de **produits et de solutions pour la manutention**

Notre gamme complète de produits répond aux besoins  
**des intégrateurs de systèmes et des fabricants  
d'équipements d'origine (OEM) du monde entier.**

## LES SECTEURS SUR LESQUELS NOUS NOUS CONCENTRONS



**AÉROPORTS**



**STOCKAGE ET  
DISTRIBUTION**



**COURRIER, EXPRESS  
ET COLIS**



**FABRICATION  
INDUSTRIELLE**

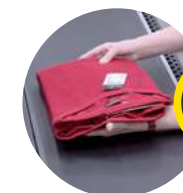

**COMMERCE  
DE DÉTAIL  
ET MODE**



**PNEUMATIQUE ET  
AUTOMOBILE**



**PRODUITS  
ALIMENTAIRES  
ET BOISSONS**



**INDUSTRIE  
PHARMACEUTIQUE**

# Le groupe Interroll

Fondé en 1959, le groupe Interroll est devenu le premier fournisseur mondial d'équipements clés pour la **manutention**.

Que vous manipulez des cartons, des palettes, des colis ou des produits souples, aucun autre fournisseur ne propose une gamme aussi complète de solutions.

C'est pourquoi les intégrateurs de systèmes, les fabricants d'équipements d'origine (OEM) et les utilisateurs finaux du monde entier choisissent Interroll comme partenaire de confiance pour les installations de manutention.

La présence mondiale d'Interroll garantit une livraison rapide et un service après-vente de qualité pour les clients, en tout lieu !



## Notre réseau mondial



**35**

FILIALES ET  
CENTRES DE  
PRODUCTION



CHF **556M**

CHIFFRE  
D'AFFAIRE



**2 400**

EMPLOYÉS



Holding



Unité de  
production



Unité de  
vente



Mixte



## Convoyage

-  **Rouleaux** p.08
-  **Accessoires** p.09
-  **Plateforme DC** p.10
-  **Cartes de pilotage** p.11
-  **Tambours moteurs** p.12
-  Plateforme modulaire de convoyage **MCP** p.14
-  **MCP PLAY** p.16
-  Plateforme de convoyage haute performance **HPP** p.20
-  Plateforme hygiénique modulaire **MHP** p.21



## Tri

-  Plateforme de **solutions de tri** p.22

## Picking

-  Plateforme de convoyage léger **LCP** p.24
-  **Carton Flow** p.26

## Stockage

-  Plateforme modulaire de convoyage de palettes **MPP** p.28
-  **Pallet Flow** p.30

## Service

-  Interroll **Lifetime Service** p.32





# Rouleaux

Interroll produit chaque année jusqu'à **60 000 types différents de rouleaux de qualité industrielle ISO 9001** et offre des délais de livraison courts, quelle que soit la quantité commandée.

Large gamme de rouleaux convient à tous les secteurs d'activité

- Par gravité ou entraînement
- Droits ou coniques
- Pour colis ou palettes
- En acier, acier inoxydable ou PVC

# Accessoires

- Accessoires pour convoyeurs**  
et équipements de postes de travail
- Postes de travail ergonomiques**  
pour une réduction du stress et des risques de blessures
- Rampes gravitaires**  
pour réduire les coûts énergétiques





CONVOYAGE



# Plateforme DC RollerDrive

Le RollerDrive est un **rouleau moteur sûr**, à basse tension, **destiné à entraîner des convoyeurs à rouleaux**. Il convient aux applications d'accumulation sans pression (ZPA). La ZPA est une fonction typique des convoyeurs à rouleaux Interroll permettant l'accumulation des boîtes ou des cartons sans qu'ils n'entrent en contact les uns avec les autres. En outre, la ZPA permet d'économiser beaucoup plus d'énergie que les méthodes conventionnelles d'accumulation de boîtes ou de cartons.

- ⊘ DIAMÈTRE **50/60** mm
- ⚡ TENSION **24/48** V
- ⚡ PUISSANCE **20/35/50** W



**ÉCONOMIES D'ÉNERGIE**  
+  
Jusqu'à **50%**

- 🕒 Solution **sans maintenance**
- 🔒 Installation **sécurisée**
- 🎯 Positionnement **précis**
- 🔄 **Simplicité de remise à niveau** d'installations existantes
- 📶 Prêt pour **l'industrie 4.0**
- 🛡️ Jusqu'à **l'indice de protection IP66**
- 🏆 **Certifié UL**
- 🔌 **Interface analogique et bus** possible

- Diagnostiques détaillés pour une maintenance prédictive
- Fonctionnement silencieux et usure minimale
- Design compact
- Montage rapide et facile

# Cartes de pilotage

Gestion complète et directe de **diverses fonctions**

- Moteurs et capteurs
- Rampes d'accélération et de décélération
- Fonction ZPA
- Contrôle de la vitesse

➕ **Compatible avec presque tous les PLC**  
via EtherNet/IP, EtherCAT, et PROFINET

➕ **Solution de contrôle quatre zones certifiée UL**  
pour contrôler l'EC5000, les modules de transfert et les déviateurs haute performance





# Tambours moteurs

La **plateforme de tambours moteurs Interroll** vous permet de créer des solutions d'entraînement par bandes compatibles avec les bandes à entraînement par friction les plus courantes, les bandes modulaires plastiques (MPB) ou les bandes TPU.

**Design EHEDG**  
et indices IP69K

**Installation rapide**

**Efficacité énergétique :**  
Jusqu'à 50 % d'économies d'énergie par rapport aux systèmes conventionnels

**Assemblage/désassemblage rapides et faciles,**  
solution compacte

Versions **sans huile**  
disponibles

**Peu d'entretien**  
et résistance accrue

Conception **compacte**

LONGÉVITÉ ÉPROUVÉE  
**50%**  
+

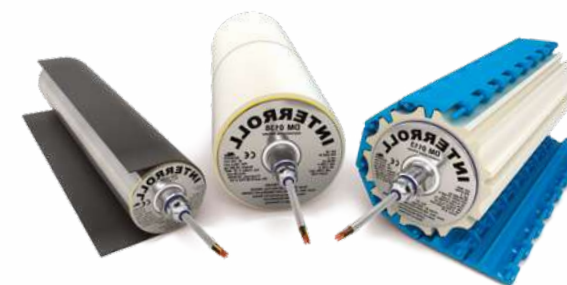

## Versions synchrones ou asynchrones

Entraînement puissant et économe en énergie avec une dynamique et un couple élevé.

**Taux d'arrêt/de démarrage très élevé**

**Variation de la vitesse** | 1:15 en boucle ouverte  
1:1000 avec retour codeur

**Option de codeur :**  
> Résolveur  
> Codeur incrémental  
> Codeur absolu, simple tour, Hiperface compatible avec les servomoteurs

**Durable**  
et robuste

**Positionnement précis**

**Revêtements caoutchouc et pignons**  
> Revêtements caoutchouc PU  
> Revêtements caoutchouc NBR  
> Pignons hybrides PK Polyamide /acier inoxydable

**Vitesses**  
de 0,03 à 2,72 m/s

**Livraisons et service rapides**

**DISPONIBILITÉ MONDIALE**

**COMPATIBLES**  
AVEC LA PLUPART DES BANDES MODULAIRES EN PLASTIQUE (MPB)

**COUPLE ÉLEVÉ**  
ET FONCTIONNEMENT SILENCIEUX

**CONSTRUCTION MODULAIRE**

**EFFICACITÉ ÉNERGÉTIQUE**

**FORTE DYNAMIQUE**

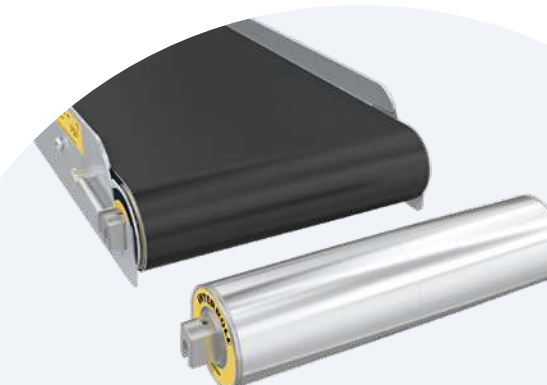

Convoyage pour charges légères ou pour caisses de supermarchés  
**versions disponibles :**

- > Motorisations et cartes de contrôles avec démarrage progressif
- > Systèmes de cassettes modulaires
- > Machines de recyclage / de consigne
- > Convoyeurs industriels légers, préassemblés et peu encombrants



CONVOYAGE

# Modules de convoyage MCP

**Intelligents, économiques et flexibles.**

Les modules de convoyage d'Interroll sont les systèmes les plus polyvalents et les plus durables qui soient, garantissant une disponibilité et une évolutivité maximales en vue d'une croissance future.



ÉLÉVATEURS



PORTILLON



COURBES  
À ROULEAUX



CONVOYEUR  
À ROULEAUX DROITS



MODULES  
D'INJECTION OU  
D'INTRODUCTION



TRANSFERTS  
HAUTE VITESSE



TRANSFERTS  
À 90°



COURBES  
À BANDE



MONTÉES/  
DESCENTES



CONVOYEUR  
À BANDE DROITE



JONCTION  
DE COURROIE

- 100 % électriques**  
24 V, 48 V ou 400 V
- Applications de **grand froid à -30°C**
- Simplicité de mise**  
à niveau d'installations existantes
- Modules **Plug & play**
- Jusqu'à **50kg/m**
- Vitesses jusqu'à **2m/s**

- Flexibles avec des angles de **30°/45°/60°/90°**
- Jusqu'à **75kg/m**
- Vitesses jusqu'à **2,85 m/s**

- Jusqu'à **50kg/m**
- Vitesses jusqu'à **2m/s**
- Entretien **rapide et aisé**



# MCPPLAY





# MCP PLAY

Plus rapide, plus facile, plus intelligent :  
l'avenir du convoyage commence aujourd'hui.

Interroll ouvre la voie à l'avenir de la manutention avec **MCP PLAY**, une évolution avancée de la **plateforme de convoyage modulaire (MCP)** standard de l'industrie. Conçue avec une intelligence de pointe, elle améliore la conception, la mise en œuvre, la mise en service et la gestion opérationnelle pour une efficacité inégalée. Soutenue par de multiples brevets, **MCP PLAY** établit une nouvelle référence en matière d'innovation, permettant aux intégrateurs de systèmes d'accélérer les devis, de réduire les délais des projets et d'optimiser la flexibilité de la main d'œuvre.



- 1 Conception et simulation
- 2 Mise en service
- 3 Tests
- 4 Optimiser et apprécier

OPTIMISATION DE L'ESPACE

Une mise en service et une accélération plus rapides pour une **livraison plus rapide du projet**

**Conception simplifiée**  
grâce à des outils logiciels intuitifs

Réduction de la charge de travail de programmation, ce qui permet **d'économiser du temps et des ressources**

Élimine la nécessité d'une expertise avancée en matière de programmation, ce qui vous donne plus de **flexibilité au niveau du personnel**

**Intégration transparente**  
avec un minimum de perturbations opérationnelles

**Amélioration de l'efficacité énergétique**  
pour l'utilisateur final



Le flux continu de marchandises, sans interruption ni redémarrage, **réduit la consommation d'énergie**, minimise l'usure et améliore la durabilité. Les processus rationalisés, de la conception à l'exploitation, stimulent la productivité et **améliorent chaque phase du flux de travail** tandis que le flux continu de marchandises espacées de manière optimale maximise le débit.

**MCPPLAY**



## + PRINCIPALES CARACTÉRISTIQUES DU PRODUIT

Grande flexibilité avec  
« **L'ajustement de l'espacement** »

Optimise l'espacement entre les colis sur le convoyeur, assurant un flux de produits régulier, évitant les collisions et améliorant la précision du tri.



Flux continu grâce à la  
« **Fusion fluide** »

Cette nouvelle fonction de flux continu pour les marchandises, proposée par MCP PLAY, constitue une avancée majeure. Cette fonction révolutionnaire offre une vitesse sans précédent, portant l'efficacité globale du système à des niveaux supérieurs.







## Plateforme de convoyage haute performance **HPP**

Les avantages d'un **système modulaire flexible de modules de convoyage** sont désormais accessibles aux intégrateurs de systèmes et aux utilisateurs finaux de l'industrie CEP.



Une variété de modules pour des **besoins spécifiques** :

- > **Convoyeurs inclinés ou descendants**
- > **Basés sur des technologies éprouvées**
- > **Flux de matériaux en continu**

-  **Peu d'entretien,**  
performance optimale
-  **Robustes**  
et fiables
-  **Débit élevé**

### DEVIATEURS MULTI-BANDES **MBS**

-  Débit élevé :  
**> 10 000 pcs/h**
-  **80 kg/m** ou  
**50 kg/articlé**
-  Jusqu'à  
**8 destinations**







## Plateforme hygiénique modulaire **MHP**

Ces solutions ne garantissent pas seulement la **sécurité alimentaire**, mais améliorent également l'efficacité opérationnelle, la durabilité et la sécurité des travailleurs.

### CONVOYEUR HYGIÉNIQUE SPÉCIAL **SHC**

Le convoyeur hygiénique spécial (SHC) est conçu pour une manutention précise et efficace des produits alimentaires emballés. Il offre une fonctionnalité d'accumulation sans pression (ZPA) pour optimiser l'utilisation de l'énergie et réduire les déchets. Les convoyeurs à rouleaux SHC présentent également une conception étanche pour éviter toute contamination et sont très économes en eau, ce qui réduit le risque d'accumulation microbienne pendant le nettoyage.

-  **Plateforme modulaire**  
en acier inoxydable
-  **Interfaces faciles**  
avec les applications existantes
-  **Étanchéité :**  
tous les composants sont au moins certifiés IPX5
-  **Des économies d'énergie jusqu'à 50 %**  
sont possibles avec la ZPA
-  Convient aux applications d'aliments emballés **secs ou humides** de -5°C à +40°C

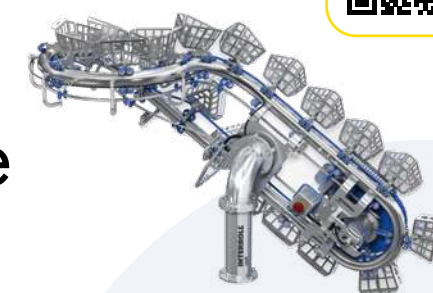

### TRANSFERT ULTRA-HYGIÉNIQUE **UHT**

L'UHT est une innovation révolutionnaire d'Interroll spécialement conçue pour l'industrie avicole. Il réduit jusqu'à 85 % la quantité de déchets dans la zone de coupe et de tranchage automatisés. Cela permet de réduire la charge en germes tout au long de la chaîne de traitement.







# Plateforme de solutions de tri

Interroll propose une plateforme de tri complète. Cette plateforme permet aux clients de trouver la solution de tri idéale avec les produits Interroll. Nos systèmes de tri automatique garantissent que les marchandises transportées, quelle que soit leur nature, arrivent toujours exactement là où elles doivent arriver : au bon endroit et au bon moment. **Quelles que soient vos exigences en matière de tri, Interroll a la solution qu'il vous faut.**



-  Débit de **2 000 à 20 000** unités par heure
-  Tri de colis **jusqu'à 50 kg**
-  **Fonctionnement silencieux** <67dB(a)

Les trieurs Crossbelt d'Interroll sont **les plus durables et les plus flexibles du marché.** Leur conception mécanique éprouvée et leurs excellentes performances en font la solution de tri optimale pour un large éventail d'industries et d'applications.

## TRIEUR SPLIT TRAY

Tri efficace des marchandises non sensibles, faible encombrement pour un grand nombre de destinations

## TRIEUR CROSSBELT HORIZONTAL

Trieur en boucle, grand nombre de destinations, basé sur un principe mécanique de base.

## TRIEUR CROSSBELT VERTICAL

Trieur linéaire, conception compacte, faible encombrement



Idéale pour les articles de **formes et de tailles diverses :**

- > Colis
  - > Bacs
  - > Boîtes
  - > Sacs plastiques
-  **Idéale pour le tri et le transport** de marchandises entre 50 g et 50 kg
  -  Conception mécanique **éprouvée, robuste** et nécessitant peu d'entretien
  -  **Très faible** consommation d'énergie

## UNE PLATEFORME DE SOLUTIONS DE TRI

**Une modularité opérationnelle**

**Des chutes à la pointe de la technologie** pour chaque industrie

**Solution clé en main et autonome**

**Configuration simple et rapide** pour une réalisation rapide du projet

**PLATEFORME DE DESTINATION MODULAIRE MDP**

**SERVICES**

**PILOTAGE DES TRIEURS**

**PLATEFORME DE DESTINATION**

**PLATEFORME D'INJECTION HAUTE PERFORMANCE**



**PREPARATION DE  
COMMANDE/CONVOYAGE**

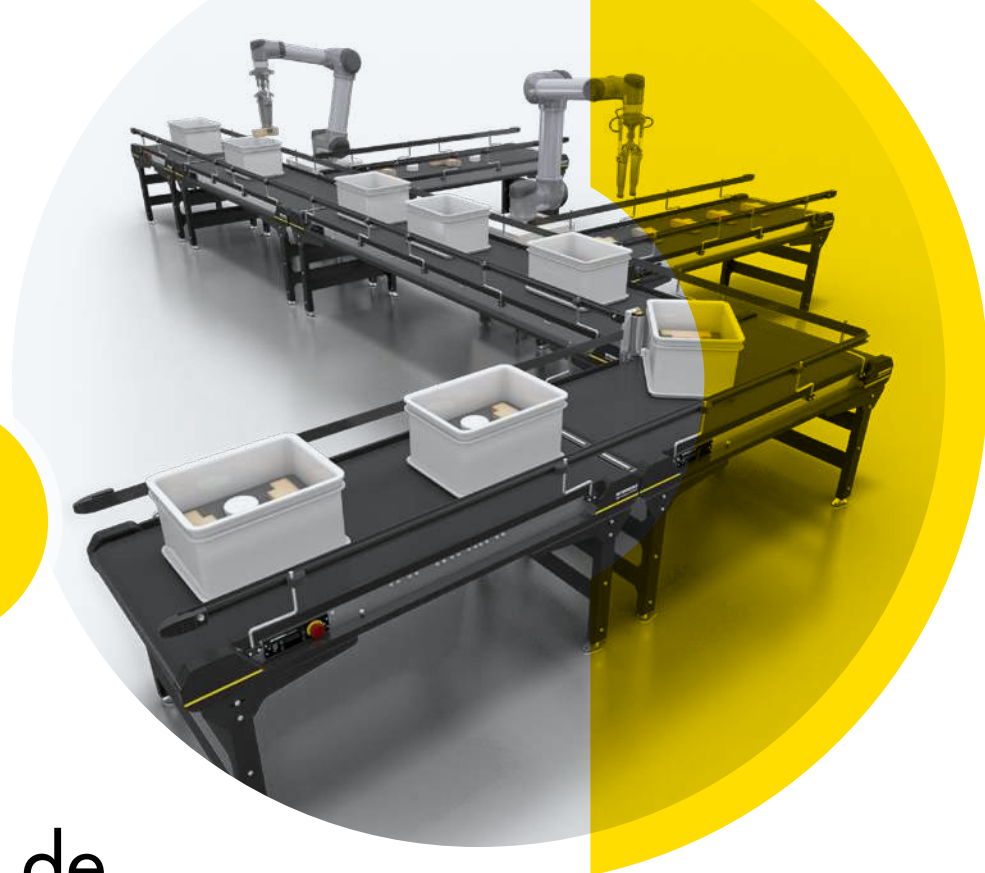

# Plateforme de convoiyage léger **LCP**

**Convoyeur prêt à l'emploi.** Le convoyeur léger. La plateforme LCP est la solution d'Interroll pour la logistique de production et de fabrication ainsi que dans le domaine de l'assemblage et de l'automatisation. Il s'agit d'une plateforme modulaire basée sur une conception légère et robuste, facile à intégrer.

- Conçue pour** la fabrication et l'assemblage (DFMA)
- Délais de livraison courts** grâce au principe de « l'assemblage sur commande ».
- Solution prête à l'emploi** Permet une intégration facile
- Entretien facile** grâce à une conception intelligente
- ESD adaptée** à l'environnement de production électronique

**CONVOYEUR  
LCP**



**TRANSFERT  
LCP**



**CARTE DE  
PILOTAGE LCP**



**MODULE SUPÉRIEUR  
POUR AMR**



**MODULE IR  
(INFRAROUGE) AMR**



SIMPLICITÉ ÉPROUVÉE

**Sécurité maximale**  
pour les employés et les  
marchandises mal déchargées



**Composants UL**  
pour garantir la facilité de certification



**Interface simple**  
et communication transparente  
entre l'AMR et le module supérieur



**Solution éprouvée**  
Testée à grande échelle avec  
des partenaires robotiques



Plateforme modulaire  
**évolutive**



## MODULE SUPÉRIEUR **AMR**

Solution modulaire. Le module supérieur LCP AMR est une extension de la plateforme de convoiyage léger (LCP) qui permet de manipuler des marchandises légères sur le robot mobile autonome (AMR). Contrairement à d'autres fabricants de modules supérieurs, Interroll propose une solution complète unique sur le marché.





# Rayonnages Carton Flow pour cartons & bacs

 **Ergonomique, sans entretien,**  
rapide et facile à installer

 **Pas d'électricité nécessaire,**  
solution par gravité

 **Stockage et taux de picking à haute densité**



## CARTON WHEEL FLOW

-  **Solution ergonomique**  
pour le flux de cartons
-  **Idéale pour le picking**  
de commandes d'articles à forte rotations
-  **Solution éprouvée et fiable**  
pour les boîtes et bacs à fond plat
-  **Compatible avec tous**  
les types de rayonnages  
et d'étagères

## VERSI FLOW

**Solution polyvalente**   
pour de nombreux types de marchandises

**Facilité de circulation**   
grâce à ses roues en  
polycarbonate de grand diamètre

**Installation facile**   
dans n'importe quel rack

**Solution idéale**   
pour l'amélioration







STOCKAGE/CONVOYAGE

# Plateforme modulaire de convoyage de palettes **MPP**

Combinaison de **modules de convoyage de palettes** (convoyeurs à rouleaux ou à chaînes) **et de convoyeurs spécialisés** tels que les modules de transfert et les tables tournantes.

Efficacité énergétique : **500kg avec 48 V et 400 V**



Efficacité de **+5°C à +45°C**



Vitesses de **0,1 à 0,5m/s**



Jusqu'à **1500kg**



**Une gamme complète** de modules de convoyeurs



Entretien **rapide et simple**



**CONVOYEUR À ROULEAUX**

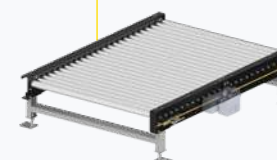

**TABLE TOURNANTE À ROULEAUX**



**MODULE DE TRANSFERT À ROULEAUX À 90°**



**CONVOYEUR À CHAÎNE**

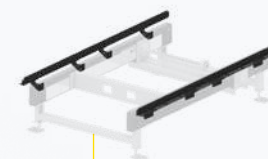

**TABLE TOURNANTE À CHAÎNES**

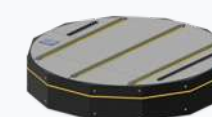

**MODULE DE TRANSFERT CHAÎNES À 90°**



**MODULE DE TRANSFERT DOUBLE**



**TRANSTOCKEUR**



**TRANSBORDEUR**



**Intégration** complète avec MCP et systèmes Pallet Flow d'Interroll

Le MPP d'Interroll est une solution éprouvée et de haute qualité pour l'ensemble du flux de palettes dans les usines de fabrication et les centres de distribution.

Pour en savoir plus, voir la page suivante



STOCKAGE

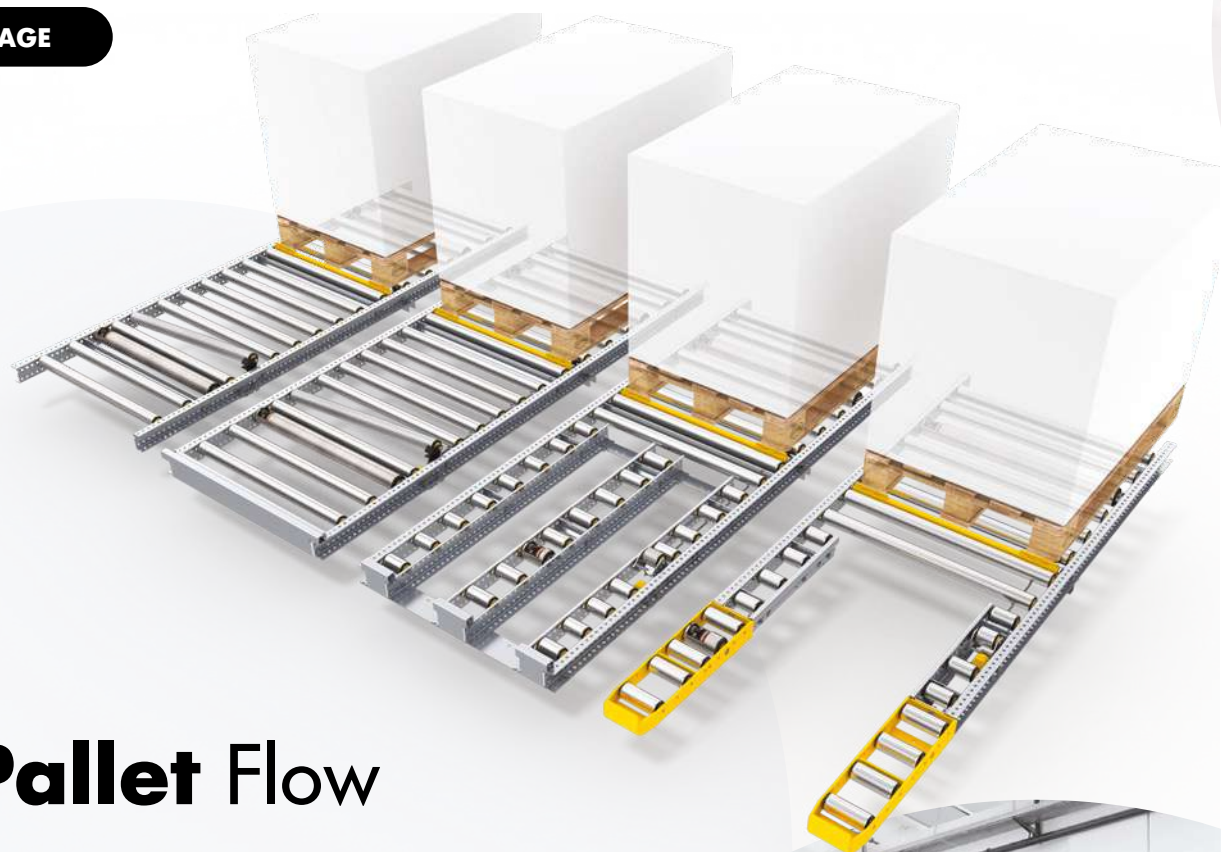

**50%**  
ÉCONOMIES D'ESPACE  
DANS DES APPLICATIONS DE  
STOCKAGE À HAUTE DENSITÉ



# Pallet Flow



Freins  
**MSC**



**Solutions efficaces**  
d'un point de vue énergétique



**Distances réduites**  
moins de chariots élévateurs,  
moins de circulation



**Sans entretien,**  
installation simple et rapide

**Pas d'électricité nécessaire,**  
solution par gravité

**Compatible** avec votre système  
de gestion d'entrepôt WMS

**Sécurité accrue**  
pour l'opérateur  
grâce au contrôle  
de la vitesse et aux  
séparateurs de palettes

## Solutions FIFO et LIFO pour diverses applications

- Stockage
- Tampon
- Couloirs de répartition
- Tunnels de picking

### LIFO **Entrée/Sortie**

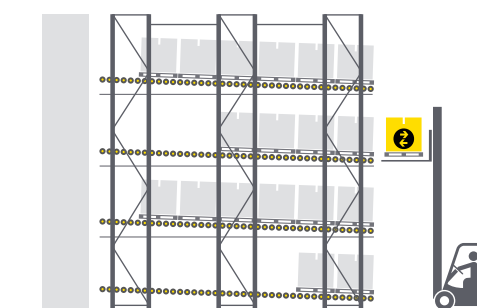

### **Entrée** FIFO **Sortie**

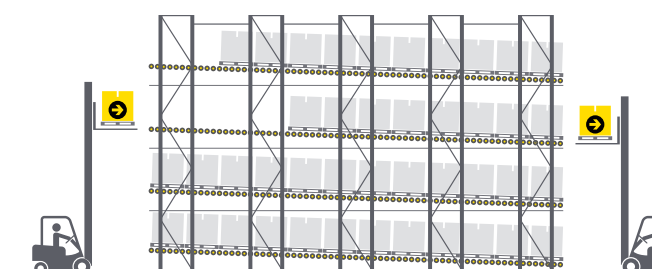



# INTERROLL Lifetime SERVICE

L'équipe Lifetime Service d'Interroll se tient à votre disposition pour vous aider et vous apporter une tranquillité d'esprit pendant toute la durée de vie de votre équipement de maintenance.

**Faites-nous confiance.** Quelle que soit la situation, vous pouvez toujours compter sur Interroll pour un service rapide et fiable.

## Projet préliminaire et phase opérationnelle

- Gain de temps pour l'installation et la mise en service
- Réduction des temps d'arrêt pendant la montée en cadence et le fonctionnement
- Formation pour votre équipe de maintenance
- Atténuation des risques grâce aux extensions de garantie

## Fonctionnement des nouveaux équipements

- Accords de niveau de service (SLA) personnalisés
- Assistance en ligne qualifiée
- Délais de livraison courts et livraisons express pour les pièces de rechange
- Grande disponibilité des équipements grâce à une maintenance professionnelle

## Fonctionnement de l'équipement mature

- Transparence totale de l'état de votre équipement grâce à des audits et des inspections
- Réparations express, sur place ou dans nos ateliers de réparation
- Des équipements pérennes grâce à nos offres de modernisation et de mise à niveau

**et bien plus encore !**

## Prenez contact avec nous

POUR PLUS DE DÉTAILS SUR L'OFFRE LIFETIME SERVICE DANS VOTRE RÉGION, SCANNEZ LE QR CODE



Oubliez les temps d'arrêt imprévus et concentrez-vous sur ce que vous faites le mieux : **gérer votre entreprise avec succès !**

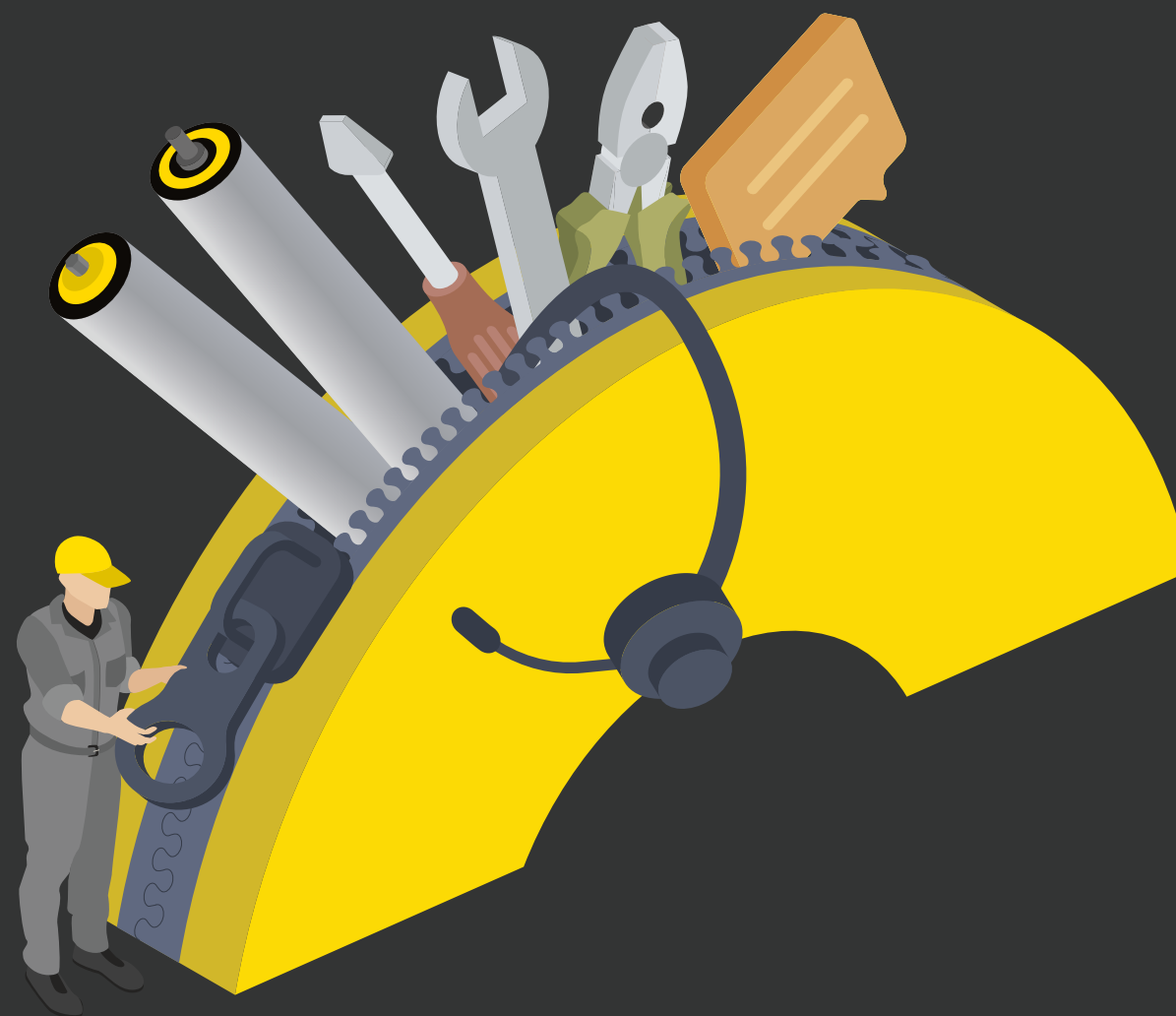

**INSTALLATION**

**ASSISTANCE EN LIGNE**

**PIÈCES DE RECHANGE**

**RÉSEAU DE RÉPARATION**

**FORMATION**

**AUDITS**

**MAINTENANCE PRÉVENTIVE**

**MISE À NIVEAU**

Nous  
**contacter**



[interroll.com](https://interroll.com)

---



[rollingoninterroll.com](https://rollingoninterroll.com)

---



[lifetimeservice.interroll.com](https://lifetimeservice.interroll.com)



## À propos d'Interroll

Le groupe Interroll est le premier fournisseur mondial de solutions de manutention. La société a été fondée en 1959 et est cotée à la SIX Swiss Exchange depuis 1997.

Interroll fournit aux intégrateurs de systèmes et aux fabricants d'équipements une gamme complète de produits et de services basés sur des plateformes dans les catégories « Rouleaux » (rouleaux de manutention), « Entraînements » (moteurs et entraînements pour systèmes de convoyage), « Convoyeurs et Trieurs » (convoyeurs et trieurs) et « Manutention des palettes » (convoyage et stockage de palettes). Les solutions Interroll sont utilisées dans les services postaux et express, le commerce électronique, les aéroports, l'alimentation et les boissons, la mode, l'automobile, etc. L'entreprise compte parmi ses utilisateurs de grandes marques telles qu'Amazon, Bosch, Coca-Cola, DHL, Nestlé, Procter & Gamble, Siemens, Walmart et Zalando.

Interroll, dont le siège est en Suisse, dispose d'un réseau mondial de 35 entreprises, avec un chiffre d'affaires de 556,3 millions de francs suisses et 2 400 employés (nombre moyen d'employés en 2023).

### **interroll.com**

Interroll se réserve le droit de modifier les caractéristiques techniques de ses produits à tout moment. Les informations techniques, les volumes, les données et les caractéristiques ne sont que des indications approximatives.

© Interroll 2025

FR/05-25/UW/BRO-1.2

